

LLT LLTS

50Hz
立式
冷却塔
专用泵



中金环境旗下子公司
股票代码:300145



公司简介

南方泵业股份有限公司（以下简称南方泵业）作为南方中金环境股份有限公司子公司——创建于1991年，于2010年12月9日在深圳交易所发行上市，股票代码：“300145”。2019年，南方泵业的年产量已经突破90万台/套，销售额突破30亿，并持续保持高速增长，不停创造着更大的辉煌。拥有着国家级企业技术中心的南方泵业，主打产品新一代CDM(F)轻型立式多级离心泵，超高能效， $MEI \geq 0.7$ ，并已经在2019年开发出同系列的高温型泵产品，满足了高温领域的用泵需求；各类不锈钢轻型泵系列产品保持稳定增长；成套智慧供水、排水设备技术领先；TD系列管道循环泵、NISO/NIS/NISF端吸离心泵、NSC系列中开泵、VTC系列长轴泵、VTM系列混流泵、ZLB系列潜水轴流泵、NDS系列多级中开泵、WQ潜污泵、PQ不锈钢喷泉专用潜水电泵、BP静音管中泵、泳池泵、无堵塞自吸式排污泵、柴油机消防泵组、计量泵、油泵等产品系列，提供全系统用泵解决方案。南方泵业建立了完善的营销服务网络，公司产品在不断满足国内市场需求的同时，也赢得了海外市场的信赖，已与六十多个海外国家和地区的客户建立了长久的合作关系。

南方泵业，您身边的绿色水动力专家。

目 录

性能范围	1
性能参数	1
型号含义	2
结构特点	2
应用	2
电机	2
曲线条件	2
LLT截面图、零件材料	3
LLTS截面图、零件材料	4
LLT (S) 65-5/1.1、LLT (S) 80-5/1.5安装尺寸图	5
LLT (S) 65-5/1.1、LLT (S) 80-5/1.5性能曲线图、性能表	6
LLT (S) 100-5/2.2、LLT (S) 100-5A/2.2安装尺寸图	7
LLT (S) 100-5/2.2、LLT (S) 100-5A/2.2性能曲线图、性能表	8
LLT (S) 125-5A/3、LLT (S) 125-5/4安装尺寸图	9
LLT (S) 125-5A/3、LLT (S) 125-5/4性能曲线图、性能表	10
LLT (S) 150-6A/5.5、LLT (S) 150-6/7.5安装尺寸图	11
LLT (S) 150-6A/5.5、LLT (S) 150-6/7.5性能曲线图、性能表	12

性能范围

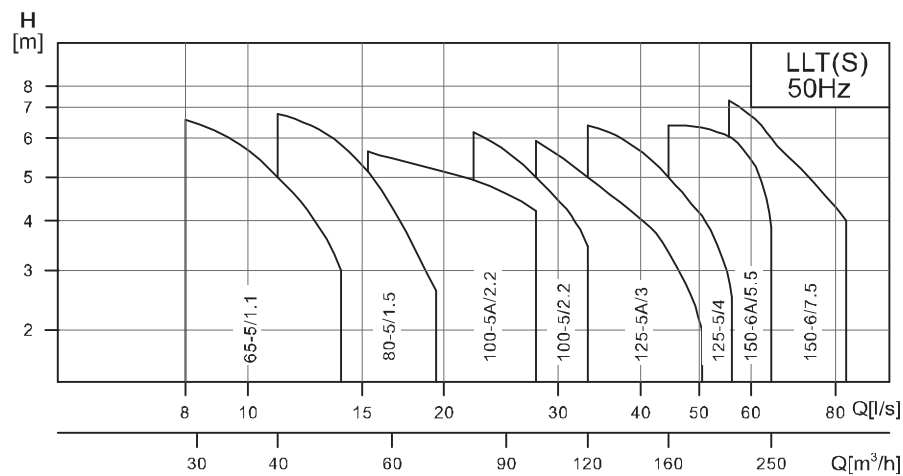

性能参数

序号	泵型号	Q (m³/h)	H (m)	配用电机 (kW)	n (r/min)
1	LLT(S)65-5/1.1	40	5	1.1	2900
2	LLT(S)80-5/1.5	55	5	1.5	
3	LLT(S)100-5A/2.2	80	5	2.2	
4	LLT(S)100-5/2.2	100	5	2.2	1450
5	LLT(S)125-5A/3	120	5	3	
6	LLT(S)125-5/4	160	5	4	
7	LLT(S)150-6A/5.5	200	6	5.5	
8	LLT(S)150-6/7.5	250	6	7.5	

型号含义

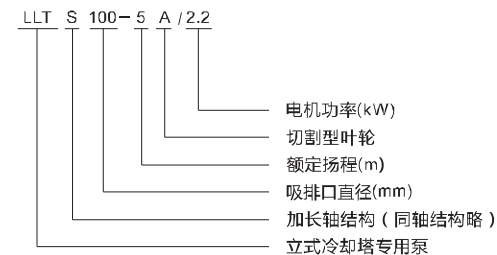

结构特点

- 泵为非自吸，单级单吸立式，水平进出水。
- LLT泵轴与电机轴采用同轴联接，占地面积小，重量轻；LLTS 采用直联型联接加长轴结构。
- 叶轮、泵体采用优秀水力模型设计，最佳工况依据市场需求定制，效率高。
- 叶轮、泵轴等关键部件均采用不锈钢材料。
- 铸件采用树脂砂铸造工艺，表面光洁、外观质量好、组织致密。

应用

- 该泵主要应用于闭式冷却塔、冷凝器的水循环；也适用于各种机组设备的冷却；亦可用于某些大流量、低扬程场合。
- 产品适宜在清洁、稀薄、非侵蚀、非易燃易爆，且不含有任何可能对泵造成机械或化学损害的固定颗粒和纤维的液体中使用。而在液体粘稠或密度较大情况下使用时会造成泵特性曲线的下降和能耗的增加。
- 液体温度：-15℃~100℃
- 环境温度：最高+40℃
- 最大工作压力：6 bar

电机

- 电机为全封闭，风冷式电机
- 防护等级：IP56
- 绝缘等级：F
- 标准电压：50Hz：1×220V
3×380V

曲线条件

- 下列原则适用于性能曲线：
 - 所有曲线都基于3×380V，电机在恒速2900rpm、1450rpm的测量值。
 - 试验用介质为温度在20℃，不含有任何固体杂质和空气的清水。
 - 泵的使用参照加粗曲线的性能范围，以防流量过小产生过热和流量过大使电机过载等。

LLT 截面图

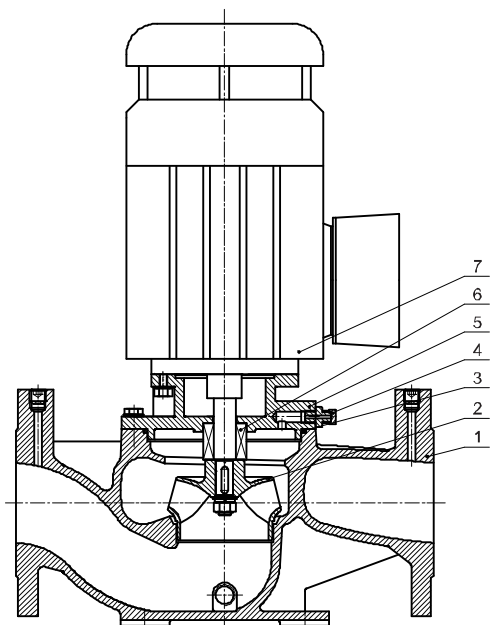

零件材料

序号	名称	材料	AISI/ASTM
1	泵体	铸铁HT200	ASTM25B
2	叶轮	不锈钢ZG07Cr19Ni9	AISI304
3	O形密封圈	NBR	
4	放气组合件	组合件	
5	泵头	铸铁HT200	ASTM25B
6	刀口机械密封	碳化硅/碳化钨	
7	电机		

LLTS 截面图

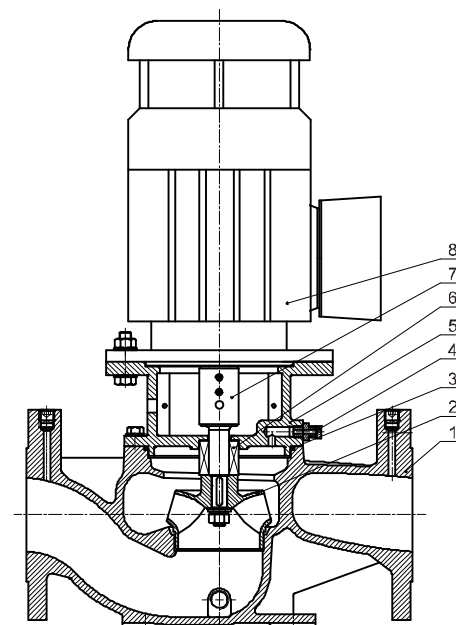

零件材料

序号	名称	材料	AISI/ASTM
1	泵体	铸铁HT200	ASTM25B
2	叶轮	不锈钢ZG07Cr19Ni9	AISI304
3	O形密封圈	NBR	
4	放气组合件	组合件	
5	泵头	铸铁HT200	ASTM25B
6	刀口机械密封	碳化硅/碳化钨	
7	泵轴	不锈钢20Cr13	AISI420
8	电机		

LLT/LLTS 安装尺寸图

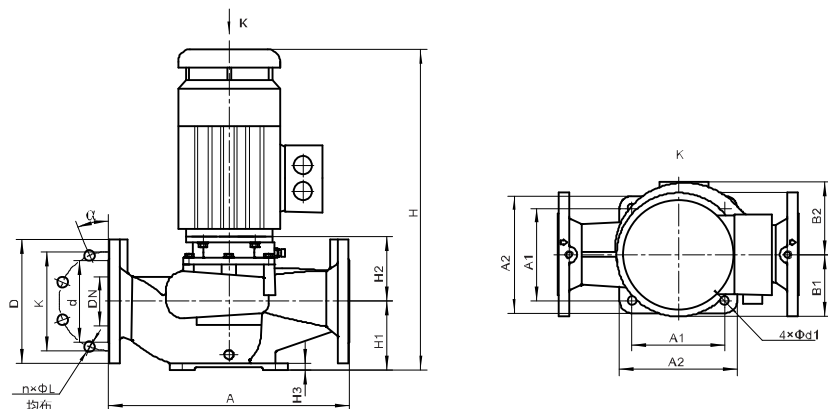

泵型号	外形尺寸				安装尺寸							进出水法兰尺寸					重量(kg)
	A	B1	B2	H	A1	A2	d1	H1	H2	H3	DN	d	K	D	α	n×L	
LLT65-5/1.1	340	100	110	490	130	170	15	100	105	12	65	118	145	185	45	4×18	32
LLT80-5/1.5	390	100	120	545	150	190	15	112	105	12	80	132	160	200	22.5	8×18	39

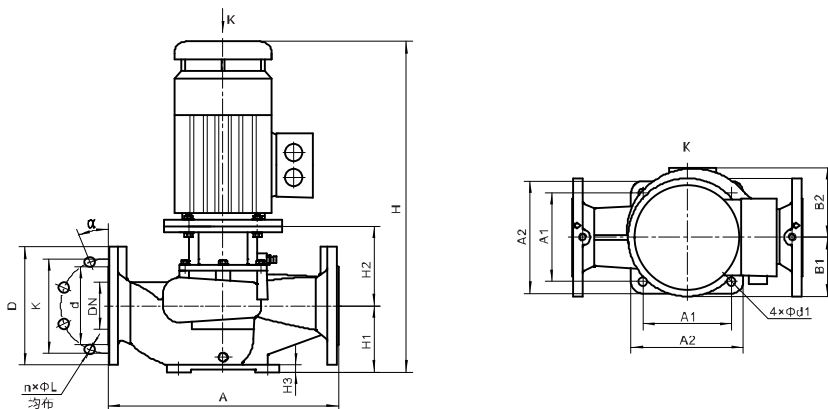

泵型号	外形尺寸				安装尺寸							进出水法兰尺寸					重量(kg)
	A	B1	B2	H	A1	A2	d1	H1	H2	H3	DN	d	K	D	α	n×L	
LLTS65-5/1.1	340	100	110	535	130	170	15	100	135	12	65	118	145	185	45	4×18	35
LLTS80-5/1.5	390	100	120	607	150	190	15	112	135	12	80	132	160	200	22.5	8×18	41

注：进出口法兰按GB/T 17241.6标准，PN10 RF。

LLT/LLTS 性能曲线

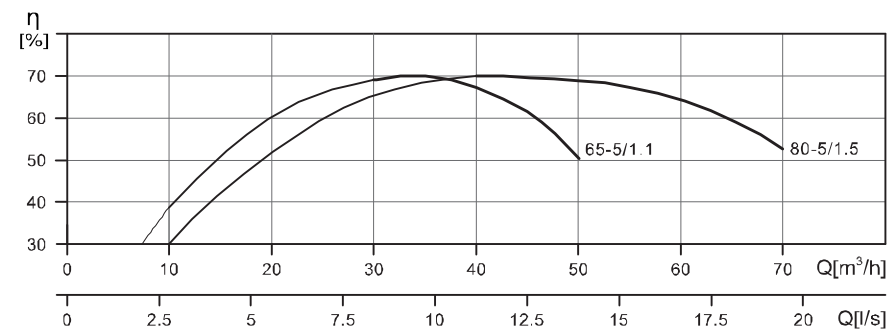
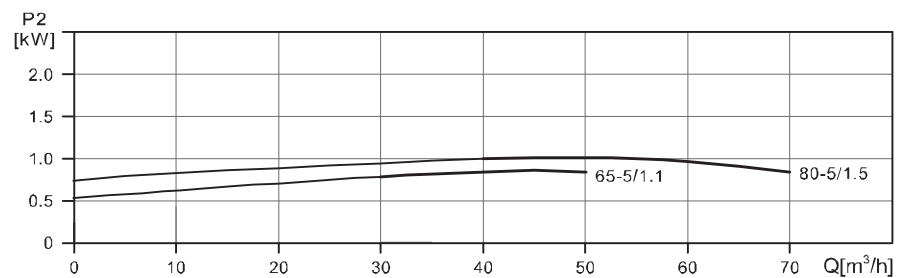
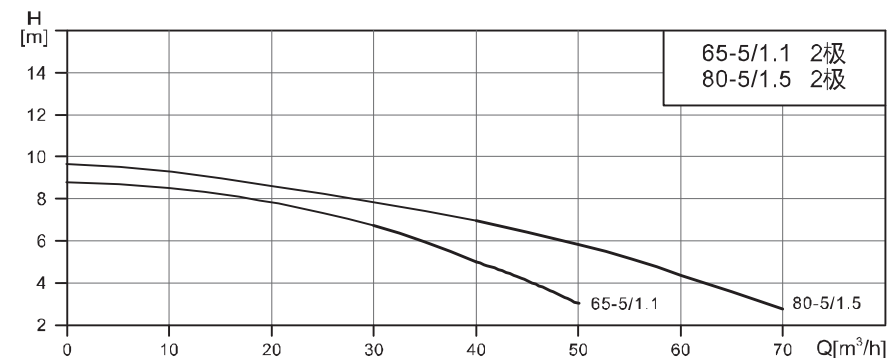

LLT/LLTS 性能表

泵型号	Q(m³/h)	30	35	40	45	50	55	60	65	70
65-5/1.1	H(m)	6.6	5.9	5.0	4.3	3.1				
80-5/1.5				6.9	6.4	5.8	5.0	4.3	3.4	2.8

LLT/LLTS 安装尺寸图

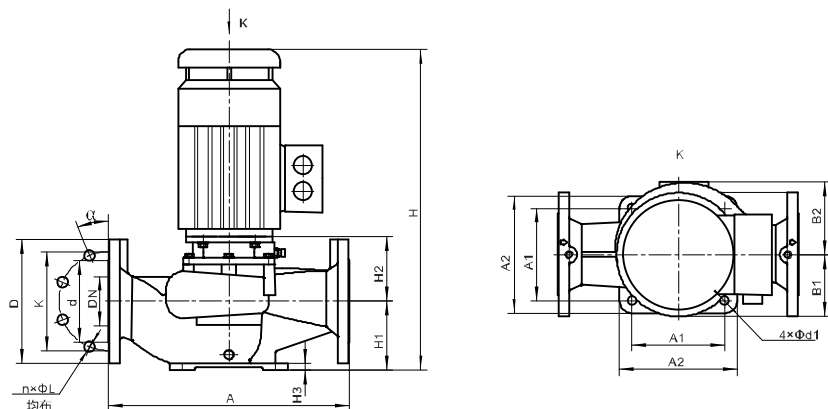

泵型号	外形尺寸				安装尺寸							进出水法兰尺寸						重量(kg)
	A	B1	B2	H	A1	A2	d1	H1	H2	H3	DN	d	K	D	α	$n \times L$		
LLT100-5/2.2	560	130	173	702	160	200	15	170	110	30	100	156	180	220	22.5	8×18	66	
LLT100-5A/2.2	560	130	173	702	160	200	15	170	110	30	100	156	180	220	22.5	8×18	66	

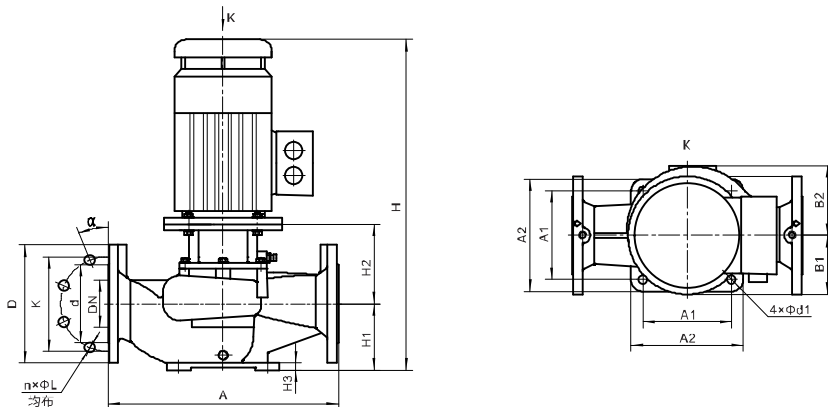

泵型号	外形尺寸				安装尺寸							进出水法兰尺寸						重量(kg)
	A	B1	B2	H	A1	A2	d1	H1	H2	H3	DN	d	K	D	α	$n \times L$		
LLTS100-5/2.2	560	130	173	762	160	200	15	170	152	30	100	156	180	220	22.5	8×18	70	
LLTS100-5A/2.2	560	130	173	762	160	200	15	170	152	30	100	156	180	220	22.5	8×18	70	

注：进出口法兰按GB/T 17241.6标准，PN10 RF。

LLT/LLTS 性能曲线

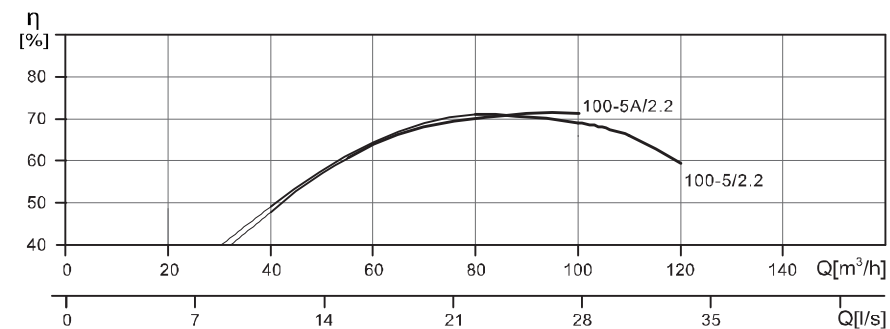
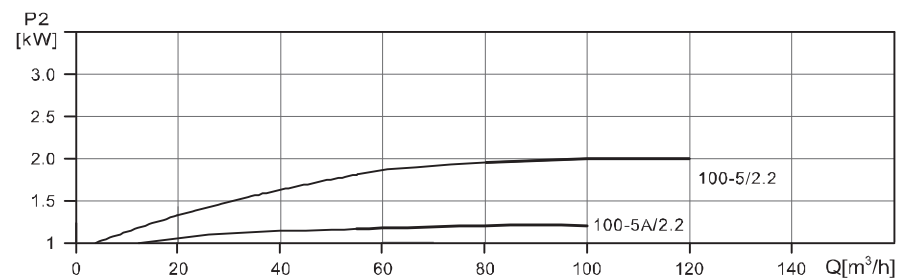
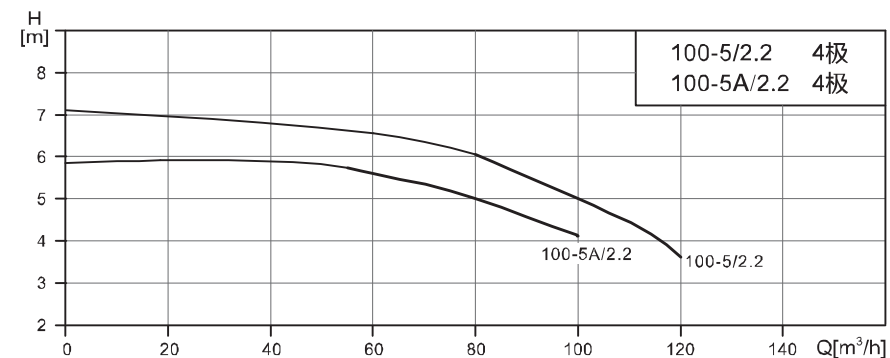

LLT/LLTS 性能表

泵型号	Q(m³/h)	55	60	70	80	90	100	110	120
100-5A/2.2	H(m)	5.7	5.5	5.2	5.0	4.6	4.2		
100-5/2.2					6.1	5.6	5.0	4.4	3.5

LLT/LLTS 安装尺寸图

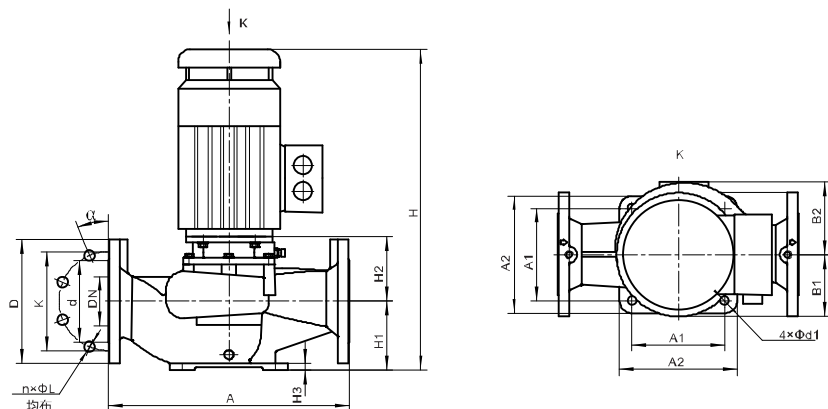

泵型号	外形尺寸				安装尺寸						进出水法兰尺寸						重量(kg)
	A	B1	B2	H	A1	A2	d1	H1	H2	H3	DN	d	K	D	α	$n \times L$	
LLT125-5A/3	560	145	195	732	200	240	15	170	140	30	125	184	210	250	22.5	8×18	72
LLT125-5/4	560	145	195	731	200	240	15	170	140	30	125	184	210	250	22.5	8×18	83

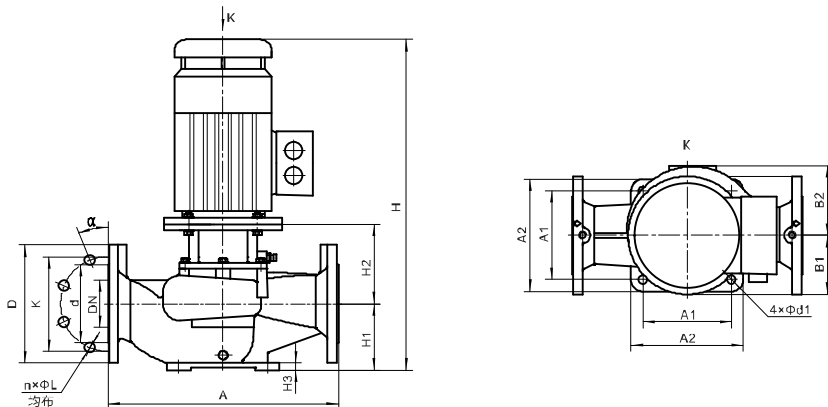

泵型号	外形尺寸				安装尺寸						进出水法兰尺寸						重量(kg)
	A	B1	B2	H	A1	A2	d1	H1	H2	H3	DN	d	K	D	α	$n \times L$	
LLTS125-5A/3	560	145	195	792	200	240	15	170	182	30	125	184	210	250	22.5	8×18	82
LLTS125-5/4	560	145	195	797	200	240	15	170	182	30	125	184	210	250	22.5	8×18	93

注：进出口法兰按GB/T 17241.6标准，PN10 RF。

LLT/LLTS 性能曲线

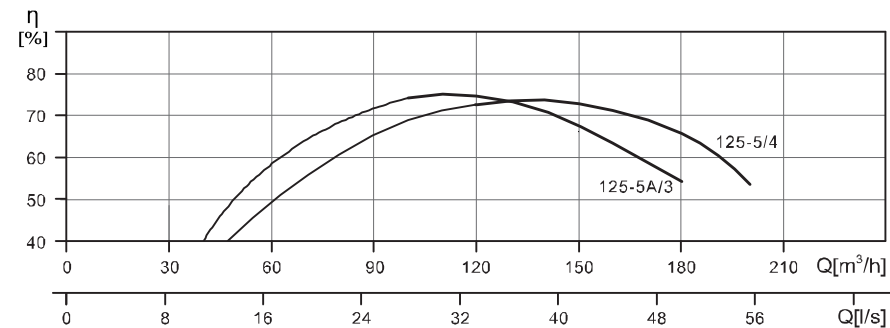
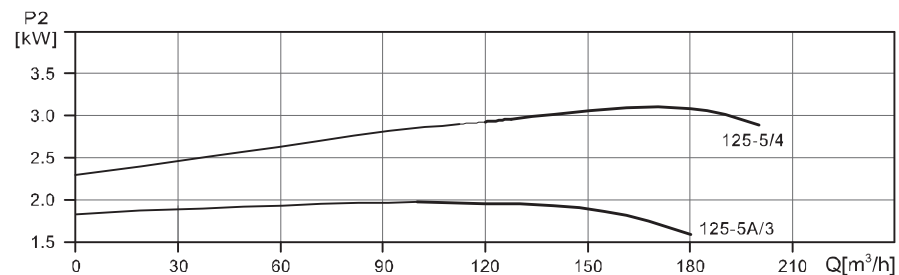
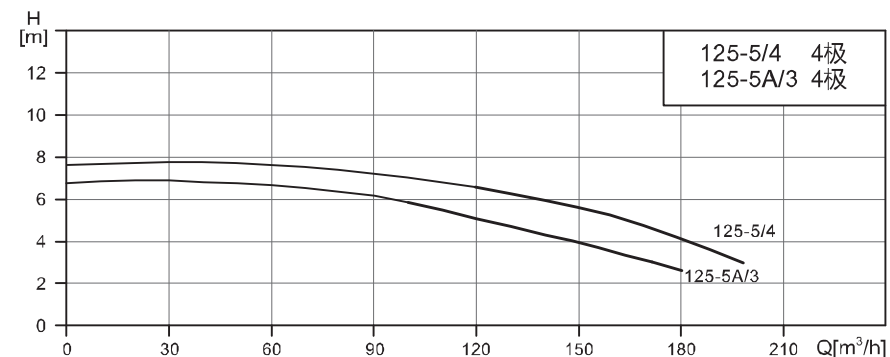

LLT/LLTS 性能表

泵型号	Q(m³/h)	100	110	120	130	140	150	160	170	180	190	200
125-5A/3	H(m)	5.9	5.5	5.0	4.3	4.2	3.9	3.4	2.9	2.3		
125-5/4				6.5	6.1	5.7	5.2	5.0	4.3	4.1	3.7	2.7

LLT/LLTS 安装尺寸图

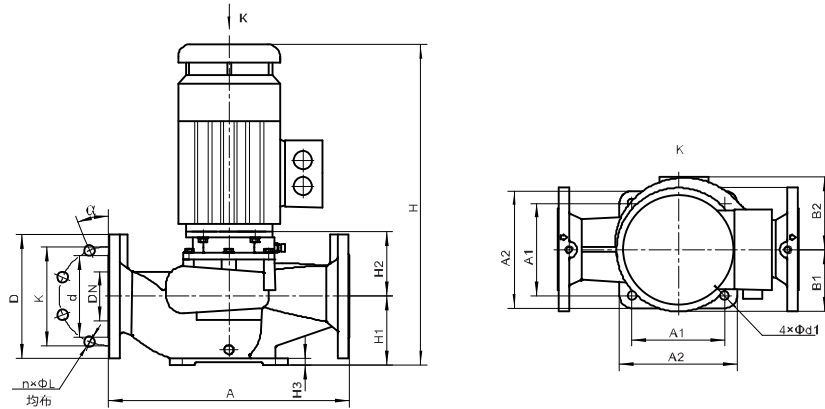

泵型号	外形尺寸				安装尺寸						进出水法兰尺寸						重量(kg)
	A	B1	B2	H	A1	A2	d1	H1	H2	H3	DN	d	K	D	α	$n \times L$	
LLT150-6A/5.5	720	175	232	765	260	300	15	200	120	18	150	200	225	265	22.5	8×18	133
LLT150-6/7.5	720	175	232	803	260	300	15	200	120	18	150	200	225	265	22.5	8×18	145

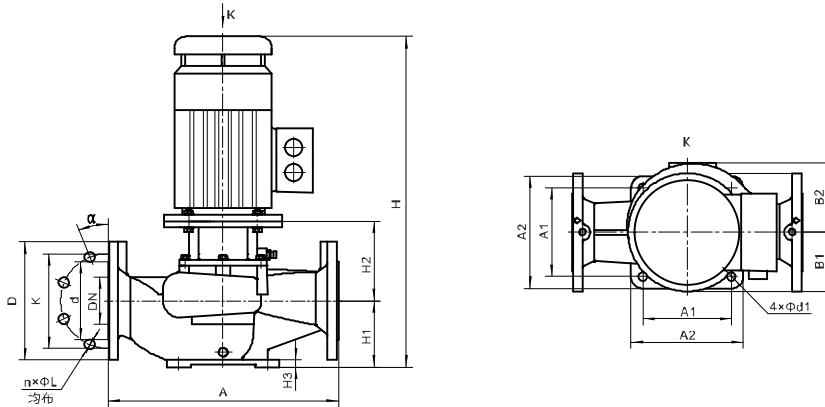

泵型号	外形尺寸				安装尺寸						进出水法兰尺寸						重量(kg)
	A	B1	B2	H	A1	A2	d1	H1	H2	H3	DN	d	K	D	α	$n \times L$	
LLTS150-6A/5.5	720	175	232	840	260	300	15	200	165	18	150	200	225	265	22.5	8×18	140
LLTS150-6/7.5	720	175	232	878	260	300	15	200	165	18	150	200	225	265	22.5	8×18	152

注：进出口法兰按GB/T 17241.6标准，PN6 RF。

LLT/LLTS 性能曲线

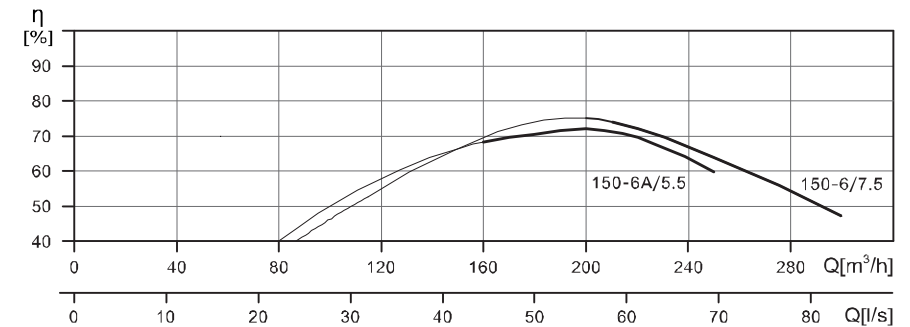
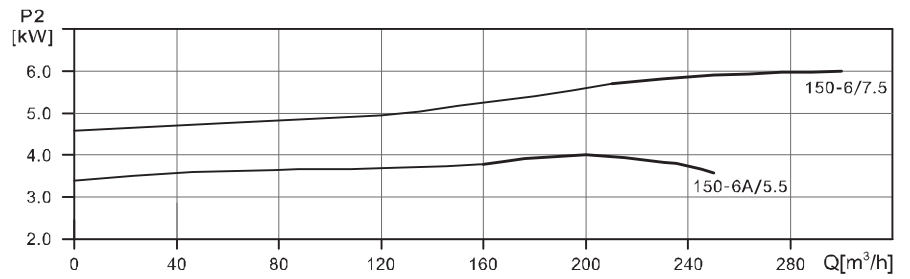
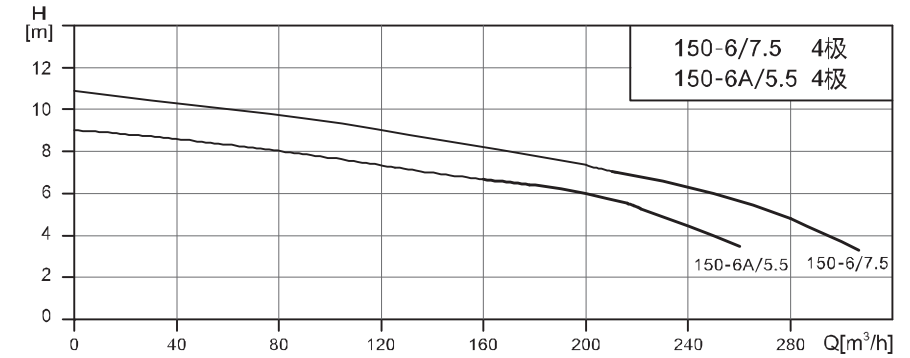

LLT/LLTS 性能表

泵型号	Q(m³/h)	160	170	180	190	200	210	220	230	250	270	280	300
150-6A/5.5	H(m)	6.5	6.4	6.3	6.1	6.0	5.8	5.3	4.9	3.9			
							7.4	6.9	6.3	6.0	5.1	4.6	4.0